

GB	INSTALLATION INSTRUCTION RS FRONT BUMPER
D	EINBAUANLEITUNG FRONTSTOSSFÄNGER
E	INSTRUCCIONES DE MONTAJE PARACHOQUES DELANTERO
F	NOTICE DE MONTAGE PARE-CHOCS AVANT
I	ISTRUZIONI DI MONTAGGIO PARAURTI ANTERIORE
P	INSTRUÇÕES DE MONTAGEM PÁRA-CHOQUES DIANTEIRO
NL	INBOUW-INSTRUCTIE VOORBUMPER
DK	MONTERINGSVEJLEDNING FRONTKOFANGER
N	MONTERINGSVEILEDNING STØTFANGER FRAMME
S	MONTERINGSANVISNING FRÄMRE STÖTFÅNGARE
SF	ASENNUSOHJE ETUPUSKURI ASENNETAAN
CZ	NÁVOD K MONTÁŽI PŘEDNÍ NÁRAZNIK
H	BESZERELÉSI UTASÍTÁS ELSŐ LÖKHÁRÍTÓ
PL	INSTRUKCJA INSTALOWANIA ZDERZAKA PRZEDNIEGO
GR	Οδηγίες Τοποθέτησης Προφυλακτήρας, μπροστά



© Copyright Ford 2006

Printed Copies are uncontrolled

Expert Fitment Required
 Montage durch Fachwerkstatt erforderlich
 Montaje sólo por el concesionario
 Montage par spécialiste nécessaire
 E' necessario in officina specializzata
 Especialista em montagem requerido
 Montage door vakman nodig
 Montage ved professionelt værksted påkrævet
 Nødvendig med montering fra fagvevverksted
 Verkstadsmontage erfordras
 Asennus tarpeen merkkiporjaamossa
 Montáž ve specializované dílně nutná
 A szereléshez szakműhely kell
 Konieczny montaż przez warsztat specjalistyczny
 Na τοποθετεί από συνεργείο

Subject to alteration without notice
 Technische Änderungen vorbehalten
 Reservadas modificaciones técnicas
 Sous réserve de modifications techniques
 Con riserva di apportare modifiche tecniche
 Reservamo-nos o direito a alterações técnicas
 Technische wijzigingen voorbehouden
 Med forbehold for tekniske ändringer
 Tekniska forendringar förbehålls
 Med reservation för tekniska ändringar
 Tekniset muutokset pidätetään
 Technické zmeny vyhrazeny
 A változtatások technika jogát fenntartjuk
 Zmiany techniczne zastrzeżone
 Επιφυλασσόμεθα για αλλαγές

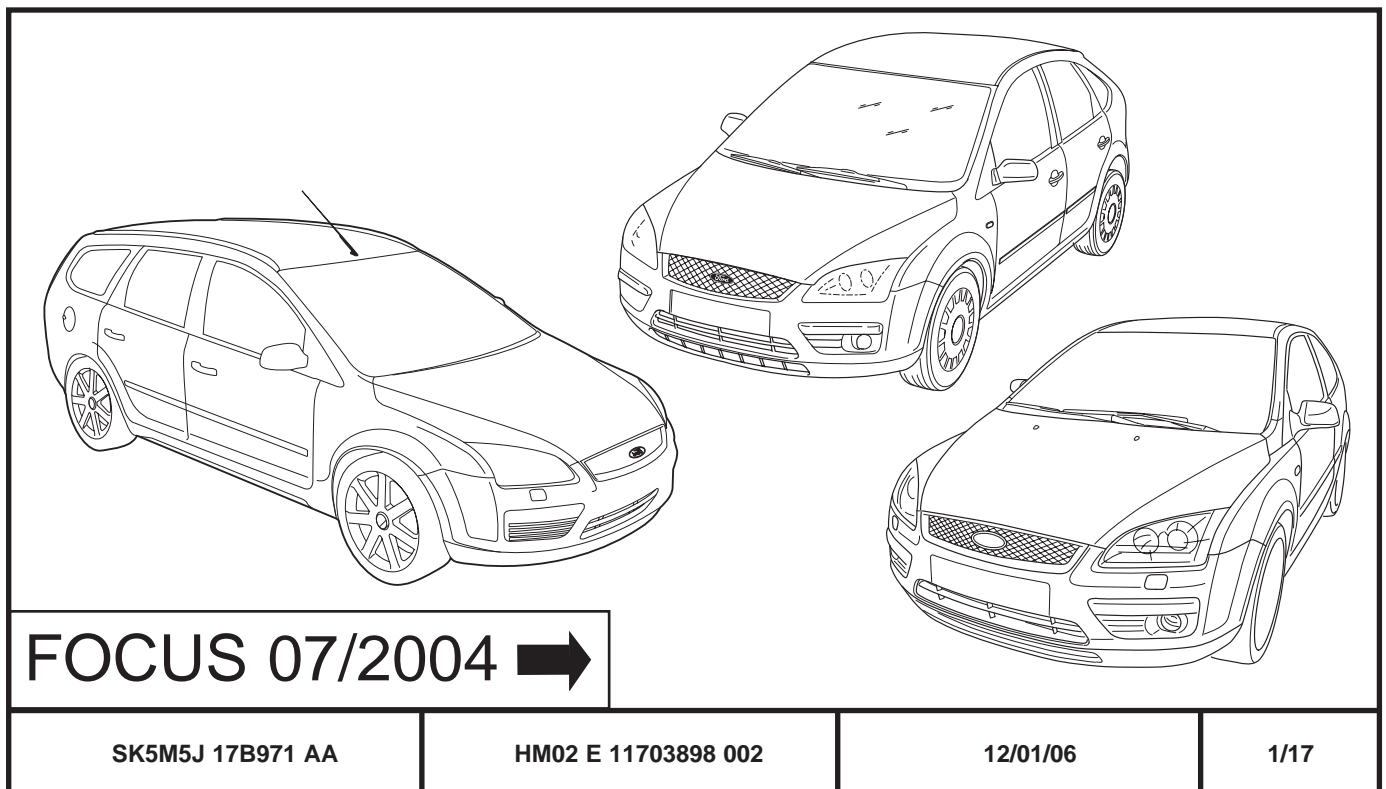

FOCUS 07/2004 →

SK5M5J 17B971 AA

HM02 E 11703898 002

12/01/06

1/17



FITTING INSTRUCTIONS – FRONT BUMPER FOCUS, 07/2004 →

1. The use of a vehicle ramp is recommended.
2. Test-mount the bumper before painting it.
3. For steps not described, refer to the workshop manual.

4. INSTRUCTIONS FOR THE PAINTSHOP

- Grind off all flashing before painting.
- Mount the cover for the towing lug in the bumper before applying the final coat of paint.
- Observe the instructions of the paint manufacturer for
 - A) Front bumper of PP EPDM
 - I) Cover towing lug of PP EPDM
 - M+N) Cover headlights washer system
- Support the bumper evenly across its entire length (not just on a few points) to avoid warping.
- Do not use stove-enamel paint (max. 40° C).

5. For vehicles supplied ex works without fog lamps the following additional items must be purchased:

- Foglamp Switch Left-hand drive
FORD PART NUMBER: 4M5T 13A024 L*
- Foglamp Switch Right-hand drive
FORD PART NUMBER: 4M5T 13A024 M*

6. Also required:

- Spacer RH
FORD PART NUMBER: 6M5Y 17B783 A*
- Spacer LH
FORD PART NUMBER: 6M5Y 17B783 B*
- 2 x fog lamp
FORD PART NUMBER: 2N11 15201 A*

7. The installation of the front bumper reduces the maximum permitted load of the vehicle by 2.0 kg.

8. This product is included in the EEC approval of your vehicle and may be added subsequently in accordance with the instructions provided by Ford.

- To avoid damage to the wiring harness, ensure contact with sharp edges is prevented.
- Install parts as shown on illustrations.



EINBAUANLEITUNG – FRONTSTOSSFÄNGER FOCUS, 07/2004 →

1. Die Montage wird durch eine Hebebühne erleichtert.
2. Vor der Lackierung den Frontstoßfänger probeweise montieren.
3. Nicht beschriebene Montageschritte siehe Werkstatthandbuch.

4. HINWEISE FÜR DEN LACKIERER.

- Trennkanten vor der Lackierung beschleifen.
- Deckel für die Abschleppöse vor der Decklack-Lackierung in den Frontstoßfänger montieren.

Die Lackiervorschriften für

- A) Frontstoßfänger aus PP EPDM
- I) Deckel Abschleppöse aus PP EPDM
- M+N) Deckel Scheinwerferreinigungsanlage aus PBT

des jeweiligen Lackherstellers beachten!

- Den Frontstoßfänger nicht punktförmig, sondern flächenförmig auf der Innenseite ablegen, damit dieser nicht verzogen oder eingedrückt wird.
- Keine Einbrennlackierung (max. 40° C)!

5. Für Fahrzeuge ab Werk ohne Nebelscheinwerfer ist zusätzlich zu beschaffen:

- Schalter Nebelscheinwerfer für linksgelenkte Fahrzeuge
FORD TEILENUMMER: 4M5T 13A024 L*
- Schalter Nebelscheinwerfer für rechtsgelenkte Fahrzeuge
FORD TEILENUMMER: 4M5T 13A024 M*

6. Zusätzlich zu beschaffen:

- Distanzhalter rechts
FORD TEILENUMMER: 6M5Y 17B783 A*
- Distanzhalter links
FORD TEILENUMMER: 6M5Y 17B783 B*
- 2 x Nebelscheinwerfer
FORD TEILENUMMER: 2N11 15201 A*

7. Durch den Anbau des Frontstoßfängers verringert sich die Zuladung des Fahrzeuges um 2,0 kg.

8. Dieses Produkt ist mit der EG-Typengenehmigung Ihres Fahrzeuges bereits genehmigt und darf auch nachträglich gemäß Ford-Einbauanleitung angebaut werden.

Ein Eintrag in die Fahrzeugpapiere ist deshalb nicht erforderlich.

- Zur Vermeidung von Beschädigungen an der Kabelisolation ist Berührung mit scharfen Kanten zu vermeiden.
- Teile gemäß Abbildung montieren.



E**INSTRUCCIONES DE MONTAJE –
PARACHOQUES DELANTERO FOCUS,
07/2004 →**

1. Una plataforma elevadora facilita el montaje.
2. Montar el parachoques antes de pintarlo para probarlo.
3. Ver en el Manual de taller las fases del montaje que no están descritas.

4. INDICACIONES PARA EL PINTOR :

- Rectificar los cantos de separación antes de empezar a pintar.
- Instalar la tapa de la anilla de remolcar antes de dar la última mano de pintura.
- Para pintar, por favor observar las instrucciones del fabricante de la pintura para :
 - A) Parachoque frontal de PP EPDM
 - I) Tapa ojal de remolque de PP EPDM
 - M+N) Tapa equipo limpiaparabrisas
- No apoyar el parachoques por puntos sino de forma plana en la parte interior, para que no se deforme o abolle.
- La pintura no se seca en el horno (máx. 40° C).

5. Para aquellos vehículos que se suministran desde fábrica sin faros antiniebla, hay que adquirir adicionalmente :
 - Interruptor para faros antiniebla para vehículos con el volante a la izquierda
NÚMERO DE PIEZA FORD: 4M5T 13A024 L*
 - Interruptor para faros antiniebla para vehículos con el volante a la derecha
NÚMERO DE PIEZA FORD: 4M5T 13A024 M*
6. A adquirir adicionalmente:
 - Distanciador derecha
NÚMERO DE PIEZA FORD: 6M5Y 17B783 A*
 - Distanciador izquierda
NÚMERO DE PIEZA FORD: 6M5Y 17B783 B*
 - 2 faros antiniebla
NÚMERO DE PIEZA FORD: 2N11 15201 A*
7. Con el montaje del parachoques delantero se reduce la carga útil admisible del vehículo en 2,0 kg.

8. Este producto ya ha sido aprobado con la autorización de tipos de la CE para su vehículo, y también puede ser instalado posteriormente conforme a las instrucciones de montaje de Ford.

- A efectos de evitar desperfectos en el aislamiento del cable, hay que evitar el contacto con aristas cortantes.
- Montar las piezas tal como se indica en las figuras.

F**NOTICE DE MONTAGE –
PARE-CHOCES AVANT FOCUS, 07/2004 →**

1. Le montage est plus facile avec un pont élévateur.
2. Monter l'amortisseur de chocs à titre d'essai avant d'appliquer la peinture.
3. Séquences de montage pas décrites: cf. Manuel d'atelier.

4. DIRECTIVES POUR LE PEINTRE

- Meuler les arêtes de séparation avant d'appliquer la peinture.
- Monter dans l'amortisseur de chocs l'obturateur de l'oeillet de remorquage avant de passer la peinture de couverture.
- Veuillez observer les directives du fabricant de la peinture pour
 - A) Pare-chocs avant de PP EPDM
 - I) Couvercle de l'oeillet de remorquage de PP EPDM
 - M+N) Couvercle lave-phares
- Poser l'amortisseur de chocs sur la face intérieure, de manière qu'il repose intégralement et pas ponctuellement, sinon il pourrait être déformé ou enfoncé.
- Pas de peinture à l'étuve (40° C max.).

5. Pièces nécessaires en plus pour les véhicules livrés départ usine sans phares antibrouillard:
 - Commutateur pour phares anti-brouillard pour véhicules à direction à gauche
FORD NUMERO DE REFERENCE: 4M5T 13A024 L*
 - Commutateur pour phares anti-brouillard pour véhicules à direction à droite
FORD NUMERO DE REFERENCE: 4M5T 13A024 M*
6. Egalement nécessaire:
 - Entretoise (côté droit)
FORD NUMERO DE REFERENCE: 6M5Y 17B783 A*
 - Entretoise (côté gauche)
FORD NUMERO DE REFERENCE: 6M5Y 17B783 B*
 - 2 x phare anti-brouillard
FORD NUMERO DE REFERENCE: 2N11 15201 A*
7. La charge utile autorisée pour le véhicule diminue de 2,0 kg après l'installation de l'amortisseur de chocs avant.

8. Ce produit a déjà été autorisé lors de l'homologation de votre véhicule selon les directives de la CE et il est donc permis de l'installer, par après également, conformément au Mode d'emploi Ford.

- Eviter tout contact avec des arêtes vives afin de ne pas endommager l'isolation des câbles.
- Monter les pièces selon les figures.



SK5M5J 17B971 AA

HM02 E 11703898 002

© Copyright Ford 2006

3/17



ISTRUZIONI DI MONTAGGIO – PARAURTI ANTERIORE FOCUS, 07/2004 →

1. Il montaggio è più facile con una piattaforma elevatrice.
2. Eseguire una prova di montaggio del paraurti prima della verniciatura.
3. Fasi di montaggio escluse dalla descrizione: vedi manuale per l'officina.

4. AVVERTENZE PER IL VERNICIATORE

- Prima della verniciatura limare gli spigoli di taglio.
- Inserire nel paraurti il coperchio dell'occhione di traino prima di eseguire l'ultima mano di vernice.
- Osservare le disposizioni indicate dal produttore per la verniciatura di
 - A) Paraurti anteriore in PP EPDM
 - I) Tappo dell'asola di rimorchio in PP EPDM
 - M+N) Coperchio sistema di lavaggio fari
- Collocare il paraurti per tutta la superficie della parte interna evitando la puntatura, che potrebbe deformarlo o comprimerlo.
- Nessuna verniciatura a fuoco (max. 40° C).

5. Per vetture dalla fabbrica fornite senza antinebbia bisogna inoltre munirsi di:
 - Interruttore per fendinebbia per veicoli con guida a destra
NUMERO DEL PEZZO FORD: 4M5T 13A024 L*
 - Interruttore per fendinebbia per veicoli con guida a sinistra
NUMERO DEL PEZZO FORD: 4M5T 13A024 M*
6. Da procurare ulteriormente:
 - Distanziale a destra
NUMERO DEL PEZZO FORD: 6M5Y 17B783 A*
 - Distanziale a sinistra
NUMERO DEL PEZZO FORD: 6M5Y 17B783 B*
 - 2 x antinebbia
NUMERO DEL PEZZO FORD: 2N11 15201 A*
7. Il montaggio del paraurti anteriore comporta la diminuzione di 2,0 kg del carico utile consentito della vettura.

8. Questo articolo è già stato approvato in concomitanza con l'autorizzazione CE per la Vostra vettura e può venir montato anche successivamente in base alle istruzioni di montaggio Ford.

- Allo scopo di evitare danni all'isolazione dei cavi, evitare di metterli a contatto con spigoli acuti.
- Montare le parti secondo quanto rilevabile delle illustrazioni.



INSTRUÇÕES DE MONTAGEM – PÁRA-CHOQUES DIANTEIRO FOCUS, 07/2004 →

1. A montagem é facilitada com uma plataforma de elevação.
2. Montar o pára-choques a título de prova antes de laquear.
3. No que se refere a passos de montagem não descritos confira o manual de oficina.

4. INDICAÇÕES PARA O LAQUEADOR:

- Rectificar os cantos de separação antes de laquear.
- Montar a tampa para os olhais de transporte antes de efectuar o laqueamento de cobertura no pára-choques.
- Observar, por favor, as normas de laquear do produtor de laque para
 - A) Pára-choques dianteiro de PP EPDM
 - I) Tampa para os olhais de transporte de PP EPDM
 - M+N) Tampa do sistema de lava-faróis
- Não depositar o pára-choques de maneira „pontual“ mas sim „em superfície“ na parte interna para que o mesmo não se dobre ou seja pressionado.
- Não laquear com queima (máx. 40° C).

5. Para veículos que a partir da fábrica são fornecidos sem faróis de nevoeiro devem-se comprar adicionalmente:
 - Interruptor dos faróis de nevoeiro para veículos com direcção à esquerda.
NÚMERO DE PEÇA FORD: 4M5T 13A024 L*
 - Interruptor dos faróis de nevoeiro para veículos com direcção à direita.
NÚMERO DE PEÇA FORD: 4M5T 13A024 M*
6. Terá de se adquirir adicionalmente:
 - Espaçador do lado direito
NÚMERO DE PEÇA FORD: 6M5Y 17B783 A*
 - Espaçador do lado esquerdo
NÚMERO DE PEÇA FORD: 6M5Y 17B783 B*
 - 2 x faróis de nevoeiro
NÚMERO DE PEÇA FORD: 2N11 15201 A*
7. Mediante a montagem do pára-choques dianteiro-se a carga permitida do veículo de 2,0 kg.

8. Este produto já foi autorizado com a licença de tipo CE e poderá também, posteriormente, ser incorporado segundo as instruções de montagem da Ford.

- Para não se danificar a isolamento dos cabos, é conveniente evitar-se contacto com arestas afiadas.
- Monte as partes conforme ilustrado.



INBOUW-INSTRUCTIE – VOORBUMPER FOCUS, 07/2004 →

1. De montagewerkzaamheden worden door het gebruik van een hefbrug vergemakkelijkt.
2. De bumper vóór het spuiten proefsgewijs monteren.
3. Niet beschreven montageschappen: zie werkplaatshandboek.

4. WENKEN VOOR DE SPUITERIJ

- Snijkanten vóór het spuiten licht schuren.
- De afdekkap voor het sleepoog vóór het aanbrengen van de deklak in de bumper zetten.
- Gelieve de spuitvoorschriften van de lakfabrikant voor
 - A) Frontbumper van PP EPDM
 - I) Afdekking sleepoog van PP EPDM
 - M+N) Afdekking koplampwasinstallatie in acht te nemen.
- De bumper niet op enkele punten maar op een groot vlak op de binnenzijde neerleggen, zodat hij niet krom trekt of wordt ingedrukt.
- Geen moffellak (max. 40° C).

5. Voor voertuigen die vanaf fabriek zonder mistlamp worden geleverd, dient extra te worden aangeschaft:
 - Schakelaar voor mistlamp voor linksgestuurde voertuigen
FORD ONDERDEELNUMMER: 4M5T 13A024 L*
 - Schakelaar voor mistlamp voor rechtsgestuurde voertuigen
FORD ONDERDEELNUMMER: 4M5T 13A024 M*
6. Extra te bezorgen:
 - Afstandhouder rechts
FORD ONDERDEELNUMMER: 6M5Y 17B783 A*
 - Afstandhouder links
FORD ONDERDEELNUMMER: 6M5Y 17B783 B*
 - 2 x mistlampen
FORD ONDERDEELNUMMER: 2N11 15201 A*
7. Door het monteren van de voorbumper wordt het toegelaten laadgewicht van het voertuig met 2,0 kg verminderd.

8. Dit product is met de EG-typehomologatie van uw voertuig reeds goedgekeurd en mag achteraf volgens de Ford inbouw instructie worden aangebracht.

- Ter vermindering van beschadigingen aan de isolatie van de elektrokit dient contact met scherpe kanten te worden vermeden.
- Delen overeenkomstig afbeelding monteren.



MONTERINGSVEJLEDNING – FRONTKOFANGER FOCUS, 07/2004 →

1. Montering foretages nemmere ved anvendelse af en lift.
2. Kofangeren skal prøvemonteres inden lakering.
3. Ved ikke-beskrivne arbejdsgange: se Værkstedshåndbogen.

4. ANVISNINGER FOR MALEREN

- Skillekanter skal slibes før maling.
- Dækslet i kofangeren ved bugsérkrogen skal påsættes, inden dæklakken påføres.
- Overhold lakfabrikantens maleforskrifter vedrørende:
 - A) Stødfanger forrest av PP EPDM
 - I) Dæksel til bugseringsøsken av PP EPDM
 - M+N) Dæksel til lyskasterrens
- Kofangeren skal understøttes bagtil på hele fladen og ikke kun punktvis, da den ellers kan trækkes skæv eller blive trykket ud af facon.
- Der må ikke anvendes ovnlakering (maks. 40° C)

5. Til køretøjer, der ikke fabriksmonteret med ekstra projektører, skal der anvendes følgende ekstraudstyr:
 - Kontakt til tågelygte til venstrestyrede køretøjer
FORD DELNUMMER: 4M5T 13A024 L*
 - Kontakt til tågelygte til højrestyrede køretøjer
FORD DELNUMMER: 98AG 13A204 F*
6. Desuden skal følgende besørages:
 - Afstandholder højre
FORD DELNUMMER: 6M5Y 17B783 A*
 - Afstandholder venstre
FORD DELNUMMER: 6M5Y 17B783 B*
 - 2 x tågelys
FORD DELNUMMER: 2N11 15201 A*
7. Ved montering af frontkofangeren nedsættes køretøjets tilladte last med 2,0 kg.

8. Dette produkt er allerede godkendt iht. EU-typegodkendelsen på Deres køretøj og skal efterfølgende monteres iht. Fords Monteringsvejledning.

- Berøring med skarpe kanter skal undgås for at undgå beskadigelse af kabelisoleringen.
- Dele skal monteres i henhold til illustrationer.



SK5M5J 17B971 AA

HM02 E 11703898 002

© Copyright Ford 2006

5/17



MONTERINGSVEILEDNING – STØTFANGER FRAMME FOCUS, 07/2004 →

1. Monteringen blir lettere gjort ved å bruke en bukk.
2. Monter støtfangeren på prøve før den lakkeres.
3. Ikke beskrivne monteringskritt: se verkstedshåndboken.

4. HENVISNING FOR LAKKERER

- Skjærekantene må slipes før lakkeringen.
- Lokket på slepekroken må monteres i støtfangeren før deklakkeringen.
- Ta hensyn til lakkeringsforskriftene fra lakkprodusenten for
 - A) Frontstøtfanger av PP EPDM
 - I) Deksel for slepering av PP EPDM
 - M+N) Deksel for spyleanlegg for lyskaster
- Ikke sett støtfangeren punktformet, men med hele flaten på innsiden, slik at den ikke forskyver seg eller blir bulket.
- Ikke bruk brennlakkering (maks. 40° C).

5. For kjøretøy som blir levert fra fabrikken uten tåkelys, må det besørges i tillegg:
 - Bryter for tåkelys for kjøretøy med venstrerett FORD DELNUMMER: 4M5T 13A024 L*
 - Bryter for tåkelys for kjøretøy med høyrerett FORD DELNUMMER: 4M5T 13A024 M*
6. I tillegg trenges det:
 - Distanseholder høyre FORD DELNUMMER: 6M5Y 17B783 A*
 - Distanseholder venstre FORD DELNUMMER: 6M5Y 17B783 B*
 - 2 x tåkelys FORD DELNUMMER: 2N11 15201 A*
7. På grunn av påmonteringen av støtfangeren framme, forringes den tillatte lastekapasiteten med 2,0 kg.

8. Dette produktet er godkjent sammen med EG-typegodkjennelsen for kjøretøyet ditt og kan også monteres senere i henhold til Ford monteringshenvisninger.

- For å unngå skader på kabelisoleringen må berøring av skarpe kanter unngås.
- Monter alle deler i henhold til illustrasjonene.



MONTERINGSANVISNING – FRÄMRE STÖTFÄNGARE FOCUS, 07/2004 →

1. Montaget underlätas av en lift.
2. Montera stötfängaren på prov före lackeringen.
3. Ej beskrivna monteringsmoment: Se verkstadshandboken.

4. ANVISNINGAR FÖR LACKERAREN

- Slipa delningskanterna före lackeringen.
- Montera locket för bogseringsöglan i stötfängaren före täcklackeringen.
- Var vänlig observera lacktillverkarens lackeringsföreskrifter för
 - A) Främre stötfängare av PP EPDM
 - I) Lock bogserögla av PP EPDM
 - M+N) Lock strålkastarespolare
- Lägg stötfängaren så att den på insidan vilar på ytor och inte enbart på punktstöd, för att undvika att den deformeras eller trycks ihop.
- Ingen brännlackering (max 40° C)

5. För bilar, som från fabriken levereras utan dimstrålkastare, skall dessutom anskaffas:
 - Strömbrytare för dimstrålkastare för vänsterstyrda bilar FORD DELNUMMER: 4M5T 13A024 L*
 - Strömbrytare för dimstrålkastare för högerstyrda bilar FORD DELNUMMER: 4M5T 13A024 M*.
6. Dessutom skall anskaffas:
 - Distanshållare höger FORD DELNUMMER: 6M5Y 17B783 A*
 - Distanshållare vänster FORD DELNUMMER: 6M5Y 17B783 B*
 - 2 x dimljus FORD DELNUMMER: 2N11 15201 A*
7. Genom montering av främre stötfängaren minskas bilens tillåtna last med 2,0 kg.

8. Denna produkt är godkänd i och med EU-typgodkännandet för er bil och får också i efterhand monteras enligt Fords monteringsanvisning.

- För att förhindra skador på ledningarnas isolation skall berøring med vassa kanter undvikas.
- Montera detaljerna enligt figurerna



ASENNUSOHJE – ETUPUSKURI FOCUS 07/2004 →

1. Asennus on helpompi, jos auto on nostettu ylös.
2. Asenna puskuri ennen maalausta kokeeksi.
3. Katso korjaamon käsikirjasta sellaiset asennusvaiheet, joita ei ole selitetty.

4. Maalausohjeita

- hio reunat ennen maalausta.
- asenna hinausreiän kansi puskuriin ennen peitemaalia.
- seuraa maalin valmistajan ohjeita, kun
 - A) Etupuskuri materiaalista PP EPDM
 - I) Hinauskorvakkeen kansi materiaalista PP EPDM
 - M+N) Valojen pesulaitteen kansi
- älä aseta puskuria pisteittäin vaan laajapintaisesti sisäpuolelta, ettei se väänny tai siirry paikaltaan.
- älä käytä polttomaalausta (kork. 40° C).

5. Ajoneuvoihin, jotka on toimitettu tehtaalta ilman sumuvaloja, tarvitaan lisäksi:
 - Vasemmalta ohjattavien ajoneuvojen sumuvalojen kytkin
FORD OSANUMERO: 4M5T 13A024 L*
 - Oikealta ohjattavien ajoneuvojen sumuvalojen kytkin
FORD OSANUMERO: 4M5T 13A024 M*
6. Lisäksi tarvitaan:
 - Oikeanpuoleinen välikappale
FORD OSANUMERO: 6M5Y 17B783 A*
 - Vasemmanpuoleinen välikappale
FORD OSANUMERO: 6M5Y 17B783 B*
 - 2 x sumuvalo
FORD OSANUMERO: 2N11 15201 A*
7. Etupuskurin asennetaan johdosta ajoneuvon sallittu kuormattavuus vähenee 2,0 kg.

8. Tämä tuote on jo hyväksytty EG-tyyppihyväksynnällä ja sen saa asentaa myös jälkikäteen Fordin asennusohjeen mukaan.

- Pidä huoli myös siitä, että kaapelointi on korin kiinnityksen myötäinen ja kiinnitetty huolellisesti muihin liikkuviin osiin.
- Asenna osat kuvien mukaan.



NÁVOD K MONTÁŽI – PŘEDNÍ NÁRAZNÍK FOCUS, 07/2004 →

1. Montáž se usnadní na zvedací plošině.
2. Před lakováním nárazník namontujte na zkoušku.
3. Pro nepopsané kroky montáže: viz dílenskou příručku.

4. POUČENÍ PRO LAKÝRNÍKA:

- Před lakováním obracejte rozpojovací hrany mezi díly.
- Před lakováním krycím lakem namontujte do nárazníku kryt oka pro odtahovací lano.
 - A) Přední nárazník z PP EPDM
 - I) Víko uchycovacího čepu na odtažení z PP EPDM
 - M+N) Víko ostříkovače reflektorů
- Odkládejte nárazník nikoliv bodově, nýbrž na celou plochu na vnitřní straně, aby se neohnul nebo nepromáčkl.
- Žádné vypalovací lakování (nejvýš 40° C)

5. Pro vozidla, která jsou z výrobního závodu dodána bez mlhovek, je třeba dodatečně opatřit:
 - Spínač mlhovek pro vozidla s řízením vlevo
ČÍSLO SOUČÁSTKY FORD: 4M5T 13A024 L*
 - Spínač mlhovek pro vozidla s řízením vpravo
ČÍSLO SOUČÁSTKY FORD: 4M5T 13A024 M*
6. Opatřete si dodatečně (není obsaženo v soupravě):
 - Rozpěrka pravá
ČÍSLO SOUČÁSTKY FORD: 6M5Y 17B783 A*
 - Rozpěrka levá
ČÍSLO SOUČÁSTKY FORD: 6M5Y 17B783 B*
 - 2 x mlhovka
ČÍSLO SOUČÁSTKY FORD: 2N11 15201 A*
7. Montáží Předního nárazníku se sníží přípustná přítěž vozidla o 2,0 kg.

8. Tento výrobek byl již schválen spolu se schválením vašeho vozidla od Evropské unie a smí být také dodatečně vybaven podle Návodu k montáži od Forda.

- Zabraňte tomu, aby se kabely poškodily tím, že jsou položeny na ostrých hranách.
- Montujte části podle vyobrazení



SK5M5J 17B971 AA

HM02 E 11703898 002

© Copyright Ford 2006

7/17



BESZERELÉSI UTASÍTÁS – ELSŐ LÖKHÁRÍTÓ FOCUS 07/2004 →

1. A szerelés végrehajtását egy emelőpad lényegesen megkönnyíti.
2. A lökhárítókat lakkozás előtt próbaképpen szerelje fel.
3. A leírásban nem található szerelési lépéseket lásd a műhely kézikönyvében.

4. A LAKKOZÓK FIGYELMÉBE:

- Az összetett darabokból levágott kisebb alkatrészek vágási éleit lakkozás előtt csiszolja le.
- Az elvontatáshoz szolgáló beakasztófül fedelét a fedőlakk felvitele előtt szerelje be a lökhárítóba.
- A lakkot gyártó cég utasításait
A Első lökés gátló PP EPDM-ből
I) Vonóhorog fedél PP EPDM-ből
M+N) Fényszórótisztító berendezés fedél lakkozásánál figyelembe kell venni.
- A lökhárítót ne pontonként, hanem egész felületével fektesse fel a belső oldalra, hogy az ne vetemedhessen meg és külső nyomásra vagy behatásra se tudjon elmozdulni.
- Ne használjon beégetős lakkot (max. 40° C).

5. Azoknál a gépjárműveknél, amelyek ködfényszóró nélkül kerültek kiszállításra, a következő alkatrészeket is be kell szerezni:

- Ködfényszóró-kapcsoló balkormányos gépjárművekhez
FORD-ALKATRÉSZSZÁM: 4M5T 13A024 L*
- Ködfényszóró-kapcsoló jobb kormányos gépjárművekhez
FORD-ALKATRÉSZSZÁM: 4M5T 13A024 M*

6. A következő anyagokat és szerszámokat a felszereléshez külön be kell szerezni (ezek a kitben nincsenek benn):

- Jobb oldali távtartó
FORD-ALKATRÉSZSZÁM: 6M5Y 17B783 A*
- Bal oldali távtartó
FORD-ALKATRÉSZSZÁM: 6M5Y 17B783 B*
- 2 x ködfényszóró
FORD-ALKATRÉSZSZÁM: 2N11 15201 A*

7. A hátsó lökhárító beépítése következtében a gépkocsi megengedett rakománysúlya 2 kg-mal csökken.

8. Ez a termék az Ön személygépkocsijának EK-típusengedélyében már engedélyezésre került, és a FORD beépítési utasításának megfelelően utólag is beszerelhető.

- A kábelszigetelés megsérülésének elkerülésére ügyeljen arra, hogy a kábel ne juthasson érintkezésbe éles peremű alkatrészekkel.
- Az alkatrészeket az ábrák szerint szerelje be.



INSTRUKCJA ZABUDOWY – ZDERZAKA PRZEDNIEGO FOCUS, 07/2004 →

1. Dla ułatwienia montaż można wykonać na pomoście podnoszącym.
2. Przed lakierowaniem próbnie zamontować zderzak.
3. Nie opisane czynności montażowe patrz podręcznik warsztatowy.

4. WSKAZÓWKI DLA LAKIERNIKA

- Krawędzie oddzielenia elementów należy przed lakierowaniem przeszlifować.
- Zamontować nakrywkę ucha do holowania w zderzaku przed przystąpieniem do lakierowania lakierem kryjącym.
- Należy przestrzegać przepisów lakierowania producenta lakieru dla
A Zderzak przedni z PP EPDM
I) Nakrywka haka holowniczego z PP EPDM
M+N) Nakrywka otworu do wycieraczek reflektorów
- Zderzak podeprzeć nie punktowo lecz całościowo na stronie wewnętrznej, aby nie dopuścić do deformacji lub wgniecenia.
- Nie stosować lakierów piecowych (maks. temp. 40 °C).

5. Dla pojazdów, które są fabrycznie dostarczane bez reflektorów przeciwmgłowych należy dodatkowo zapewnić:

- Wyłącznik reflektorów przeciwmgłowych dla pojazdów z kierownicą z lewej strony
NUMMER CZĘŚCI FORD: 4M5T 13A024 L*
- Wyłącznik reflektorów przeciwmgłowych dla pojazdów z prawej strony
NUMMER CZĘŚCI FORD: 4M5T 13A024 M*

6. Dodatkowo należy zapewnić (części te nie są zawarte w zestawie!):

- Element dystansowy prawy
FORD-ALKATRÉSZSZÁM: 6M5Y 17B783 A*
- Element dystansowy lewy
FORD-ALKATRÉSZSZÁM: 6M5Y 17B783 B*
- 2 x reflektory przeciwmgłowe
FORD-ALKATRÉSZSZÁM: 2N11 15201 A*

7. Na skutek zabudowania zderzaka przedniego dopuszczalna ładowność pojazdu ulega zmniejszeniu o 2,0 kg.

8. Wyrób ten jest dopuszczony już w ramach dopuszczenia typu pojazdu Unii Europejskiej; dopuszczalna jest także jego późniejsza zabudowa zgodnie z instrukcjami zabudowy firmy Ford.

- Dla zapobieżenia uszkodzeniu izolacji chronić przed zetknięciem z ostrymi krawędziami.
- Zamontować części zgodnie z rysunkiem.



Οδηγίες Τοποθέτησης Προφυλακτήρας, μπροστά FOCUS 07/2004 →

1. Η τοποθέτηση είναι πιο εύκολη με το όχημα πάνω σε υδραυλικό γρύλο.
2. Πριν από το βάΐμο αφαιρέστε δοκιμαστικά τον προφυλακτήρα.
3. Βήματα τοποθέτησης που δεν περιγράφονται: βλ. Εγχειρίδιο Συνεργείου.

4. Υποδείξεις για τον βαφέα

- Πριν από τη βαφή λειαίνετε τις αιχμές.
- Τοποθετήστε στον προφυλακτήρα το καπάκι για την ωτίδα ρυμούλκισης πριν από την επίστρωση του διαφανούς βερνικιού
- Προσέχετε τις υποδείξεις του παραγωγού του βερνικιού για
 - A) Μπροστινός προφυλακτήρας από PP EPDM
 - I) Καπάκι δακτύλιος ρυμούλκησης από PP EPDM
 - M+N) Καπάκι εγκατάσταση καθαρισμού προβολέων
- Τοποθέτηση του προφυλακτήρα στην εσωτερική πλευρά όχι σε σημεία, αλλά καλύπτοντας επιφάνεια, για να μη στραβώσει και να μη παραμορφωθεί από την πίεση.
- Όχι βαφή με Ήσιμο (το πολύ 40° C).

5. Για οχήματα που παραδίδονται από το εργοστάσιο χωρίς φώτα ομίχλης, πρέπει να γίνει προμήθεια:
 - Διακόπτης προβολέων ομίχλης για αριστεροτίμονα οχήματα
FORD ΑΡΙΘΜΟΣ ΕΞΑΡΤΗΜΑΤΟΣ:
4M5T 13A024 L*
 - Διακόπτης προβολέων ομίχλης για δεξιοτίμονα οχήματα
FORD ΑΡΙΘΜΟΣ ΕΞΑΡΤΗΜΑΤΟΣ:
4M5T 13A024 M*
6. Επιπλέον προμήθεια: (δεν περιέχονται στο κιτ!):
 - Τεμάχιο απόστασης δεξιά
FORD ΑΡΙΘΜΟΣ ΕΞΑΡΤΗΜΑΤΟΣ:
6M5Y 17B783 A*
 - Τεμάχιο απόστασης αριστερά
FORD ΑΡΙΘΜΟΣ ΕΞΑΡΤΗΜΑΤΟΣ:
6M5Y 17B783 B*
 - 2 x προβολείς ομίχλης
FORD ΑΡΙΘΜΟΣ ΕΞΑΡΤΗΜΑΤΟΣ:
2N11 15201 A*
7. Με την τοποθέτηση του πίσω προφυλακτήρα μειώνεται το επιτρεπόμενο ωφέλιμο φορτίο του οχήματος κατά 2,0 κιλά.

8. Το προϊόν αυτό έχει ήδη εγκριθεί σύμφωνα με την Έγκριση Τύπου ΕΚ και επιτρέπεται η κατόπιν τοποθέτησή του σύμφωνα με τις Οδηγίες Τοποθέτησης της Ford.

- Για να αποφευχθούν ζημιές στη μόνωση καλωδίων, να αποφεύγεται η επαφή των με αιχμηρές ακμές.
- Τοποθέτηση των μερών σύμφωνα με τις Εικόνες.



SK5M5J 17B971 AA

HM02 E 11703898 002

© Copyright Ford 2006

9/17



- (GB) Location
- (D) Positionspfeil
- (E) Flecha de posición
- (F) Flèche indiquant location
- (I) Freccia di posizione
- (P) Flexa de posição
- (NL) Lokatie
- (DK) Lokaliseringspil
- (N) Posisjonspil
- (S) Positionpil
- (SF) Paikannusnuoli
- (CZ) Šipka na pozici
- (H) Helyzetjelző nyíl
- (PL) Strzałka położenia
- (GR) Βέλος θέσης



- (GB) Movement Arrow
- (D) Bewegungspfeil
- (E) Flecha de movimiento
- (F) Flèche de mouvement
- (I) Freccia di movimento
- (P) Flexa de movimento
- (NL) Richtingspijl
- (DK) Bevægelsespil
- (N) Bevegelsespil
- (S) Rörelsepil
- (SF) Liikesuuntanuoli
- (CZ) Šipka pohybu
- (H) Mozgásirányjelző nyíl
- (PL) Strzałka kierunku ruchu
- (GR) Βέλος κίνησης



- (GB) Warning
- (D) Achtung
- (E) Atención
- (F) Attention
- (I) Attenzione
- (P) Atenção
- (NL) Let op
- (DK) Bemærk
- (N) Pass på
- (S) Varning
- (SF) Huomio
- (CZ) Pozor
- (H) Figyelem
- (PL) Uwaga
- (GR) Προσοχή

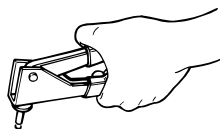

- (GB) Use Rivet Gun
- (D) Blindnietzange verwenden
- (E) Utilizar alicates de remaches huecos
- (F) Utiliser pince pour rivet borgnes
- (I) Utilizzare pinza per rivetto cieco
- (P) Utilizar torquês rebite cego
- (NL) Poptang
- (DK) Popnittedang anvendes
- (N) Bruk tang for blindnagler
- (S) Använd blindnittång
- (SF) Käytä umpiniittipihtejä
- (CZ) Použít kleště pro nýtování naslepo
- (H) Használjon egyeoldali szegecselőfogót
- (PL) Stosować obcęgę do nitów jednostronnych
- (GR) Χρησιμοποιείτε πένσα κοίλων περσινιών



- (GB) Use Air Jig Saw
- (D) Druckluftsäge verwenden
- (E) Utilizar una sierra de aire comprimido
- (F) Utiliser une scie à air comprimé
- (I) Usare una sega ad aria compressa
- (P) Utilizar a serra de ar comprimido
- (NL) Gebruik persluchtzaag
- (DK) Anvend trykluftsav
- (N) Bruk trykluftslag
- (S) Använd tryckluftssåg
- (SF) Käytä paineilmasaha
- (CZ) Použijte pneumatickou pilu
- (H) Használjon sűrített levegős fűrész
- (PL) Stosować piłę zasilaną sprężonym powietrzem
- (GR) Χρησιμοποιείτε πριόνι πεπιεσμένου αέρα



- (GB) Use Drill
- (D) Bohrer verwenden
- (E) Utilizar broca
- (F) Utiliser une mèche
- (I) Utilizzare trapano
- (P) Utilizar a perfuradora
- (NL) Boordiameter
- (DK) Bor anvendes
- (N) Bruk diameter
- (S) Använd borr
- (SF) Käytä poraa
- (CZ) Použít vrták
- (H) Használjon fúrót
- (PL) Stosować wiertarkę
- (GR) Χρησιμοποιείτε τρυπάνι



- (GB) See Workshop Manual
- (D) Siehe Werkstatthandbuch
- (E) Ver manual de taller
- (F) Voir Manuel d'atelier
- (I) Vedere manuale officina
- (P) Cf. o manual da oficina
- (NL) Zie werkplaatshandboek
- (DK) Se værkstedshåndbog
- (N) Se verkstedshåndboka
- (S) Se verkstadshandboken
- (SF) Katso korjaamon käsikirjasta
- (CZ) Viz dílenskou příručku
- (H) Lásd a Műhely-kézikönyvből
- (PL) Patrz podręcznik warsztatowy
- (GR) λείτε Εγχειρίδιο Συνεργείου

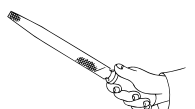

- (GB) Use File
- (D) Feile verwenden
- (E) Utilizar lima
- (F) Utiliser lime
- (I) Utilizzare lima
- (P) Utilizar lima
- (NL) Vijl
- (DK) Fil anvendes
- (N) Bruk fil
- (S) Använd fil
- (SF) Käytä viilaa
- (CZ) Použít pilník
- (H) Használjon reszelőt
- (PL) Stosować pilnik
- (GR) Χρησιμοποιείτε λίμα

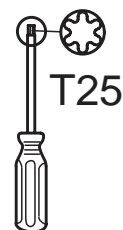

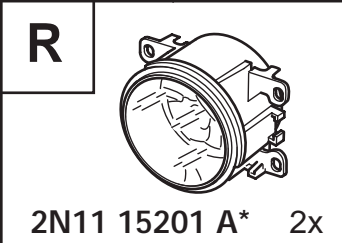
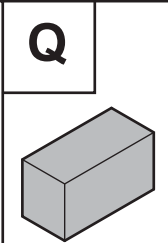
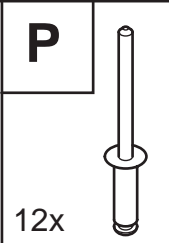
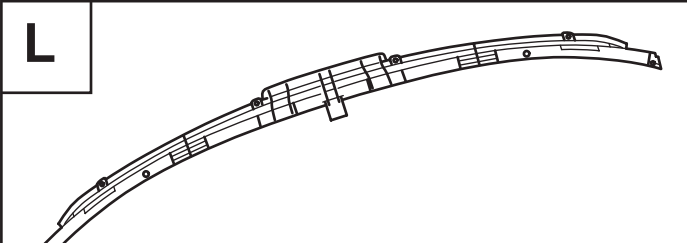
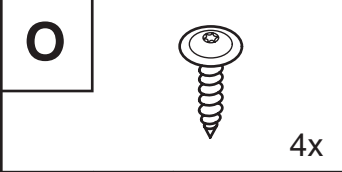
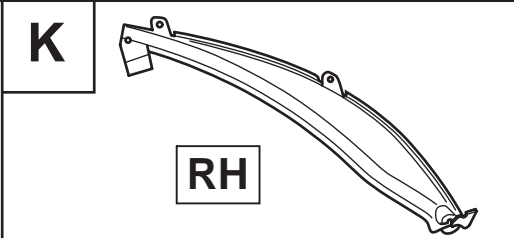
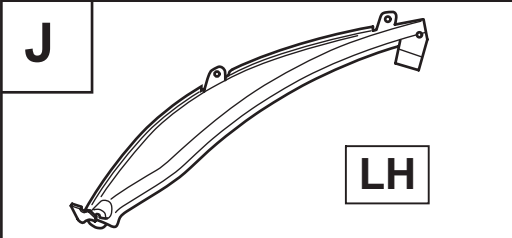
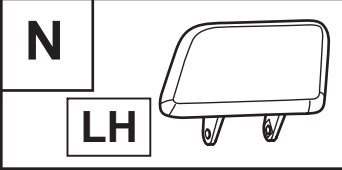
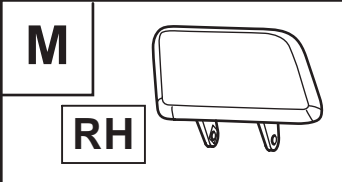
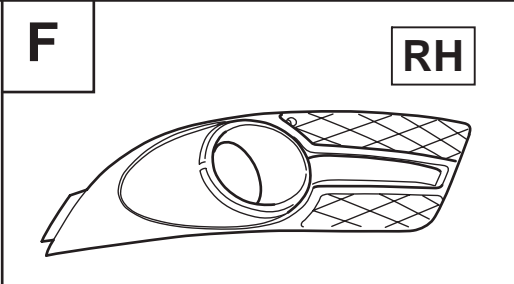
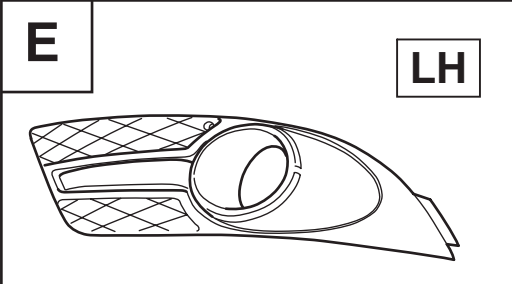
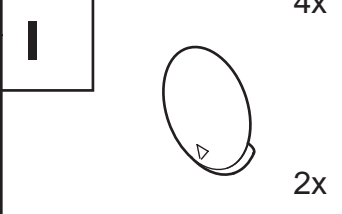
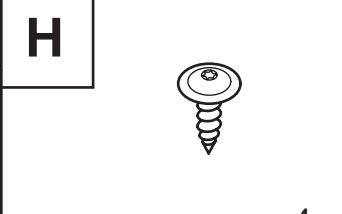
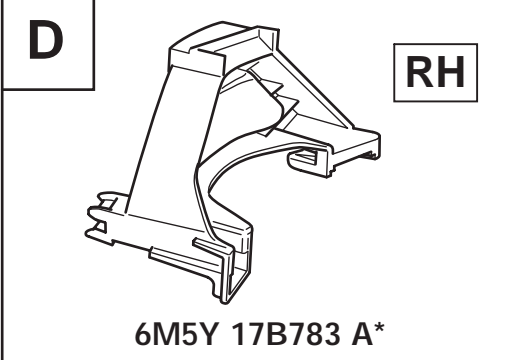
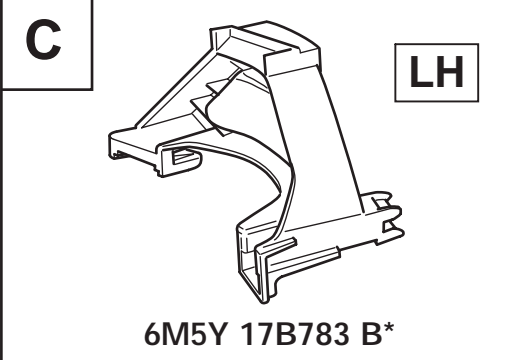
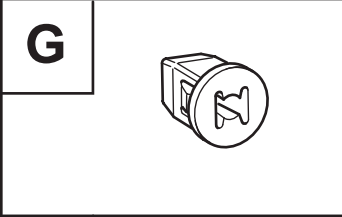
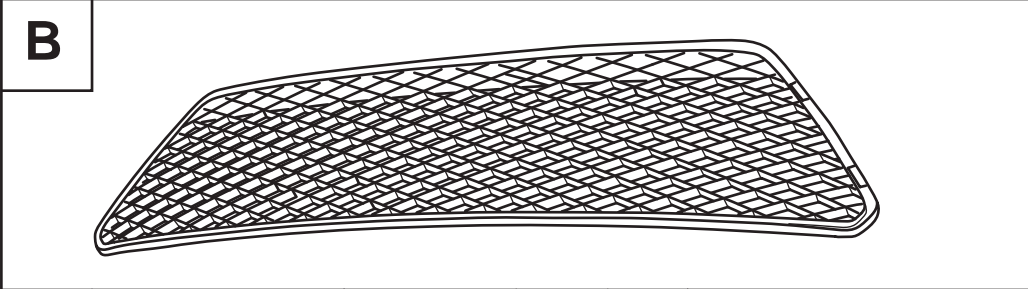
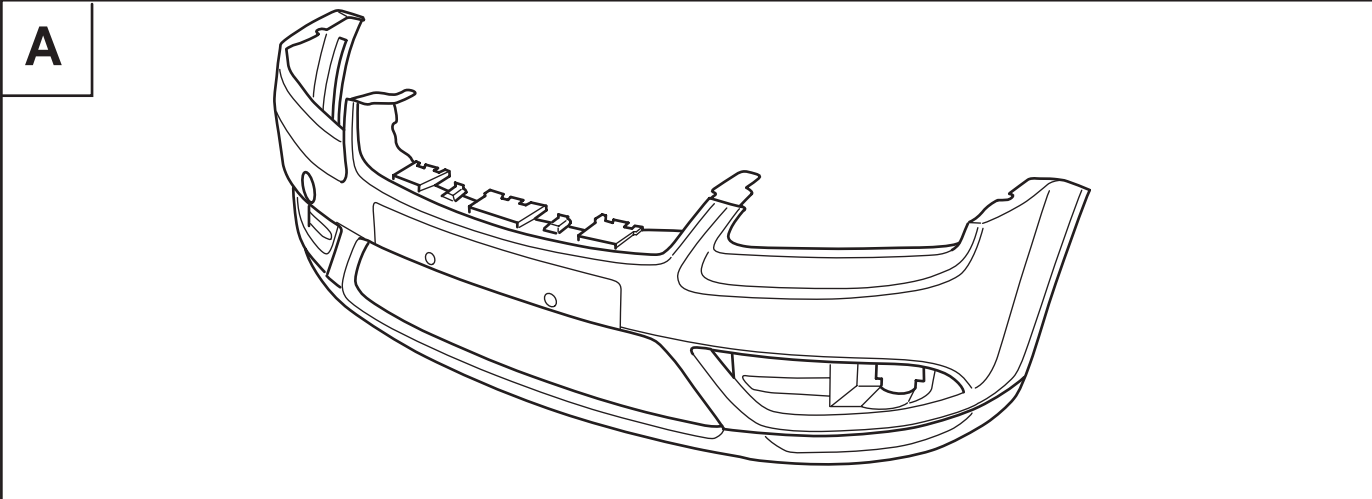

SK5M5J 17B971 AA

HM02 E 11703898 002

© Copyright Ford 2006

11/17

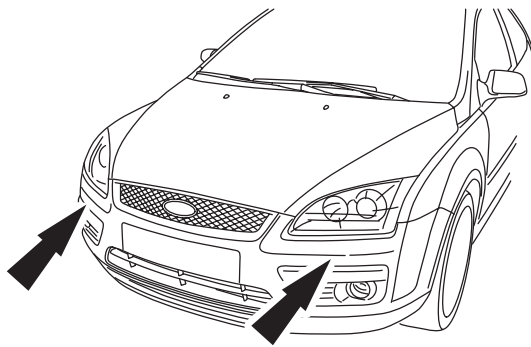

⇒ OK

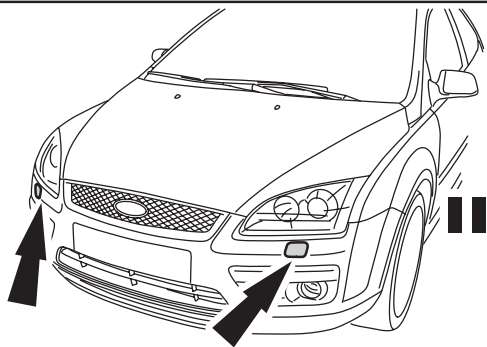

⇒

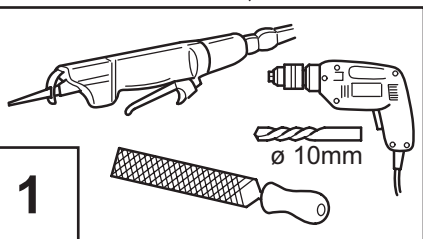
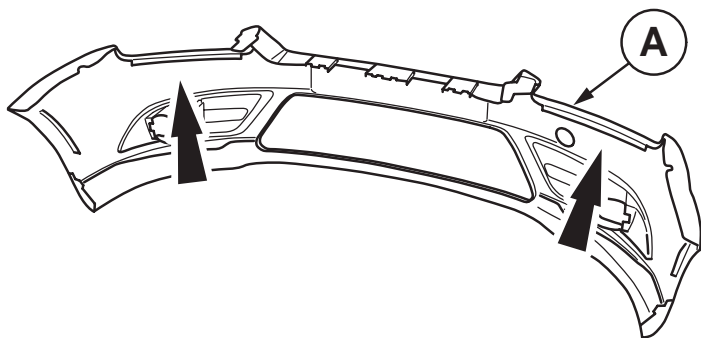

1

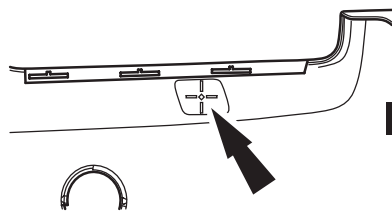

⇒

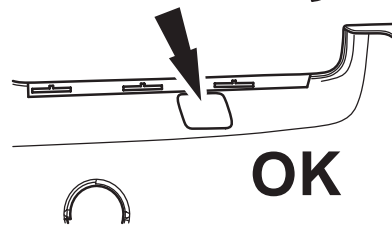

OK

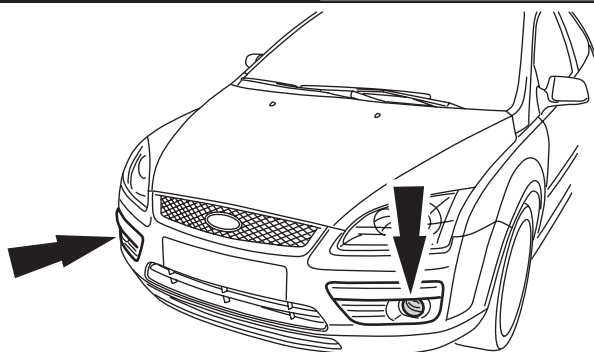

⇒ OK

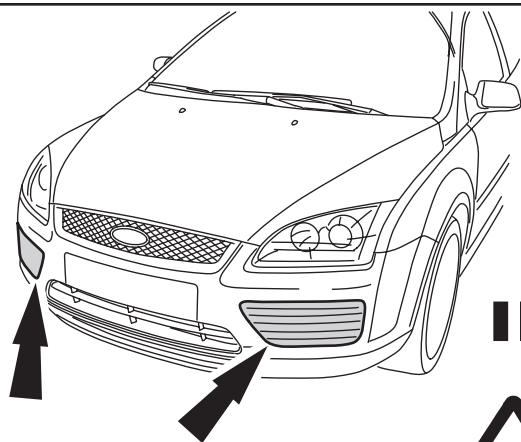

⇒

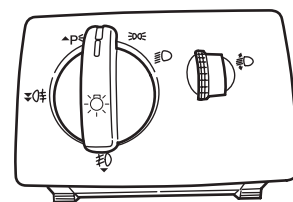

LH 4M5T 13A024 L*

RH 4M5T 13A024 M*

→ 20 + 21

2

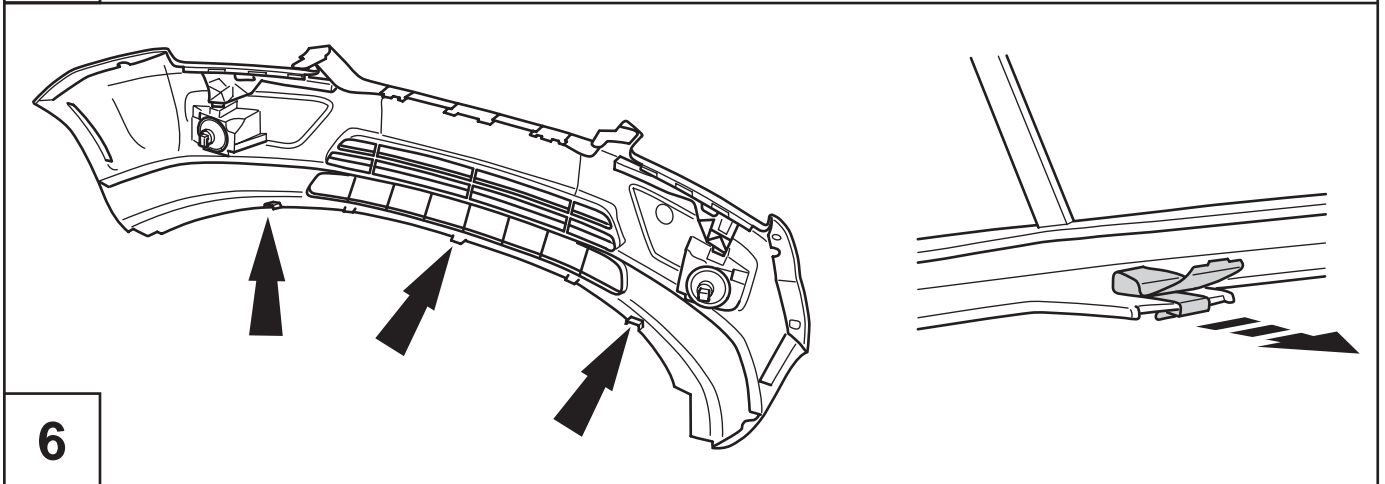
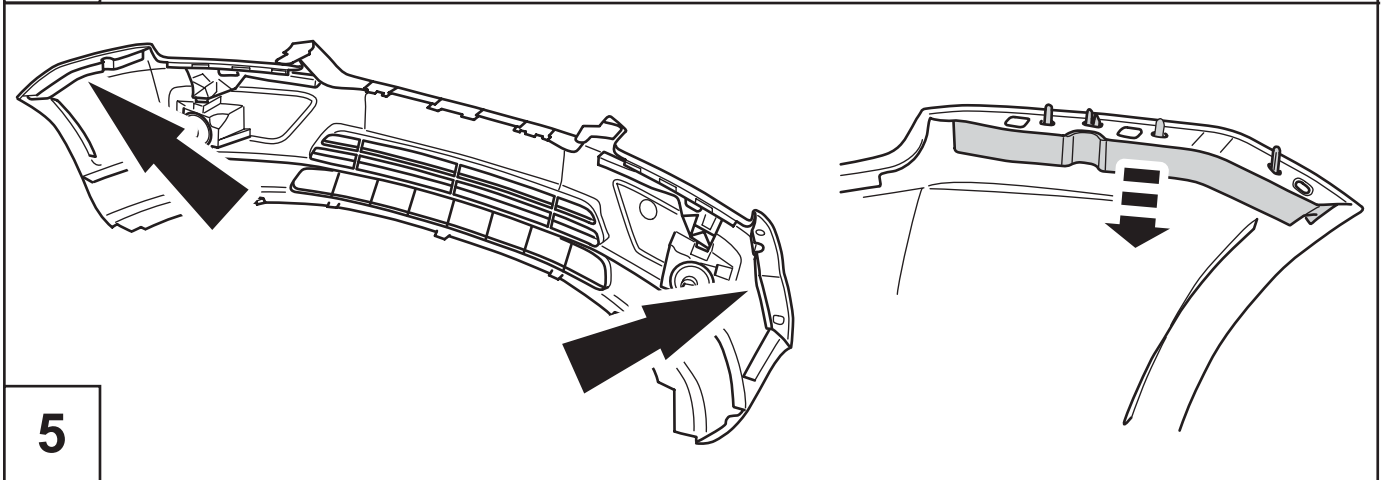
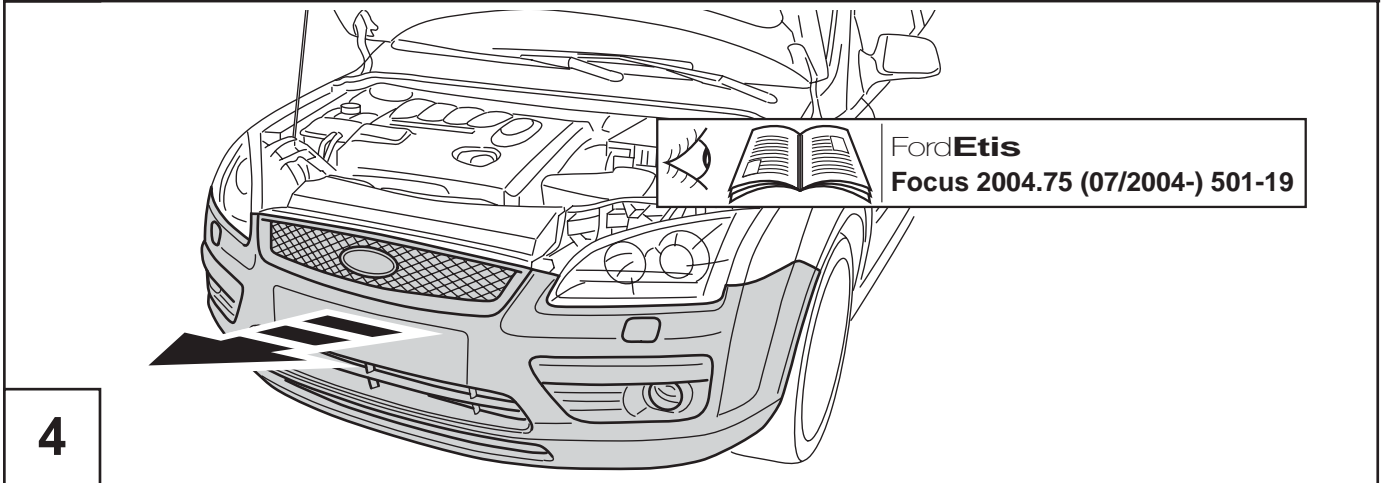
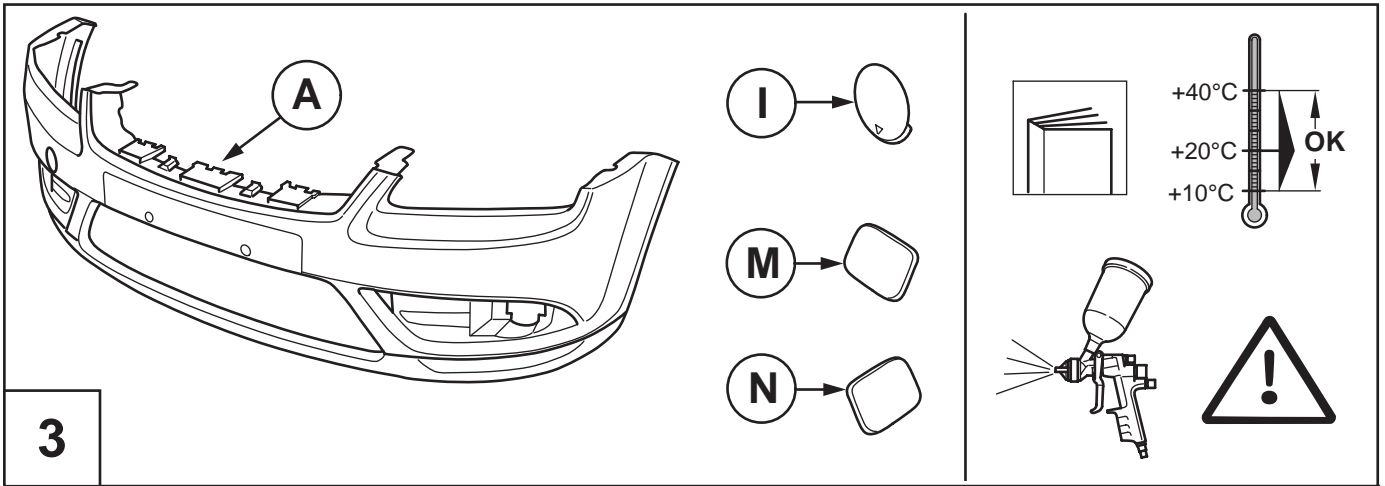

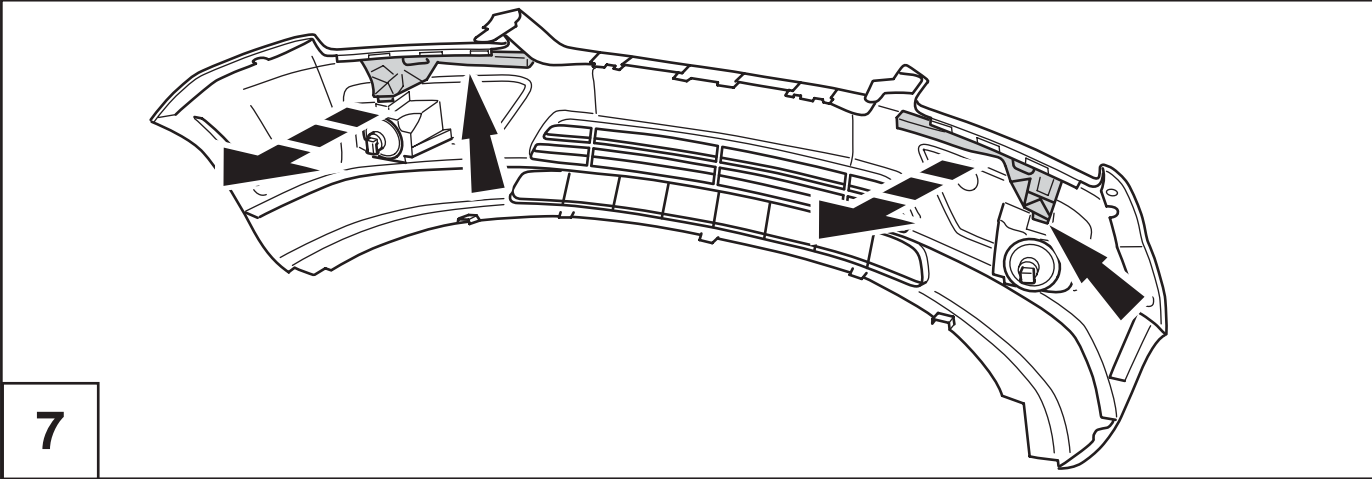

7

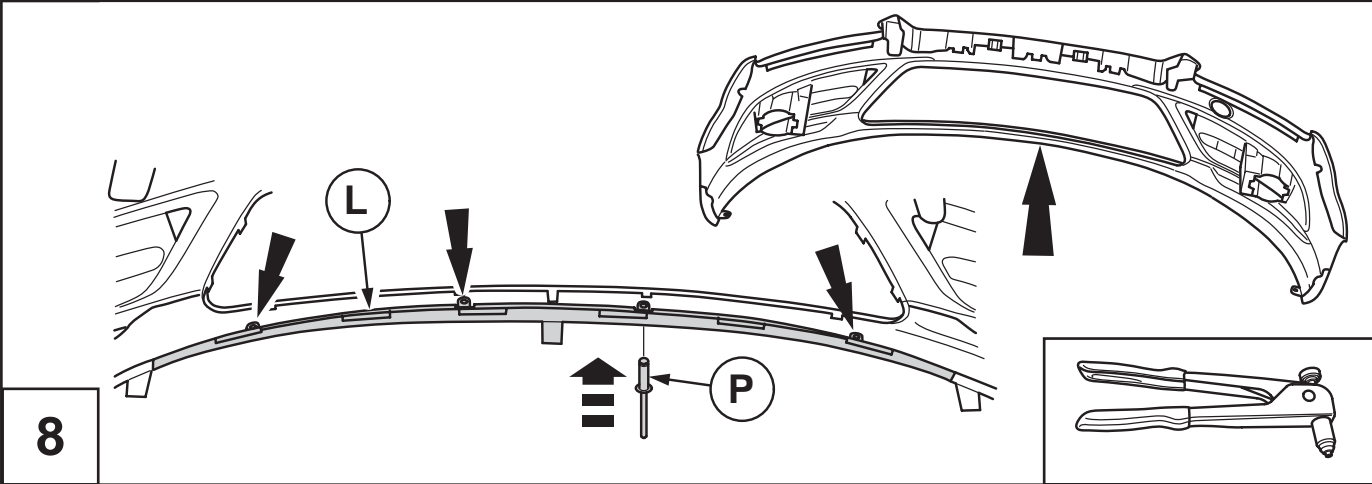

8

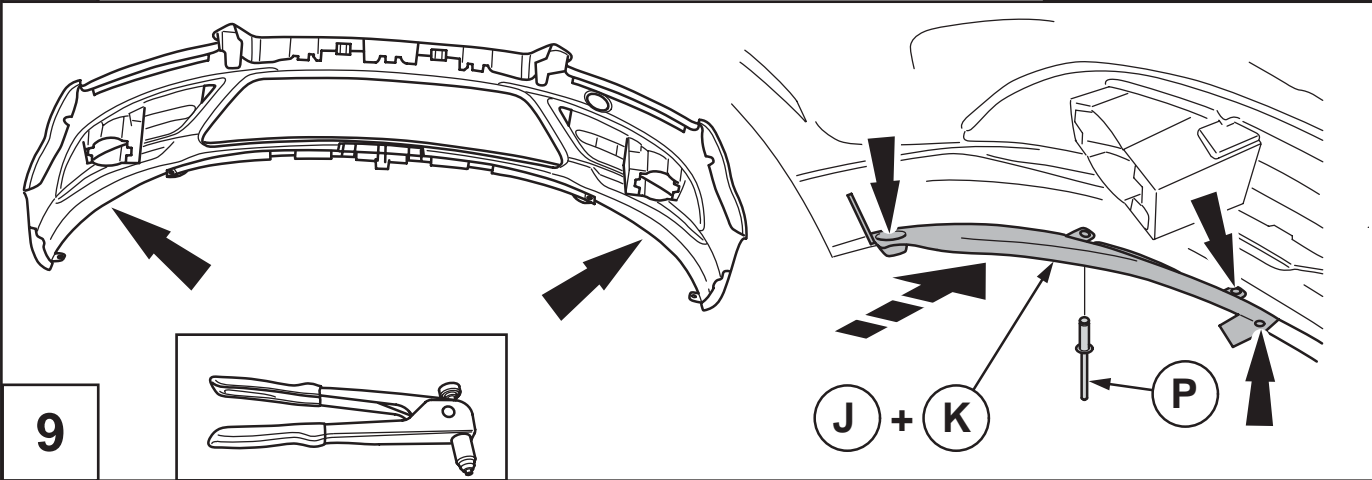

9

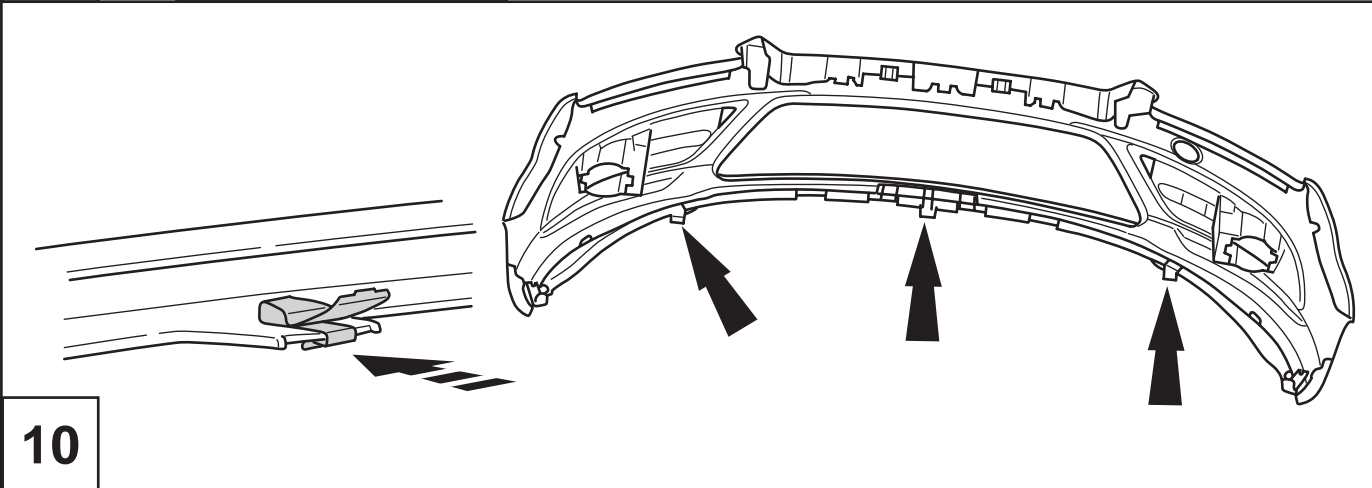

10

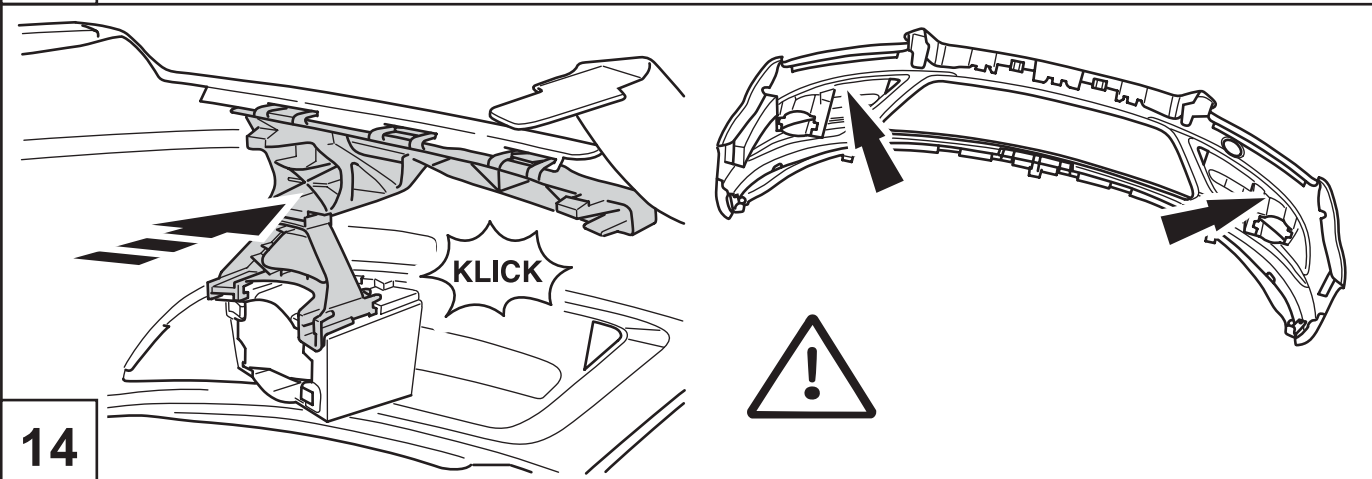
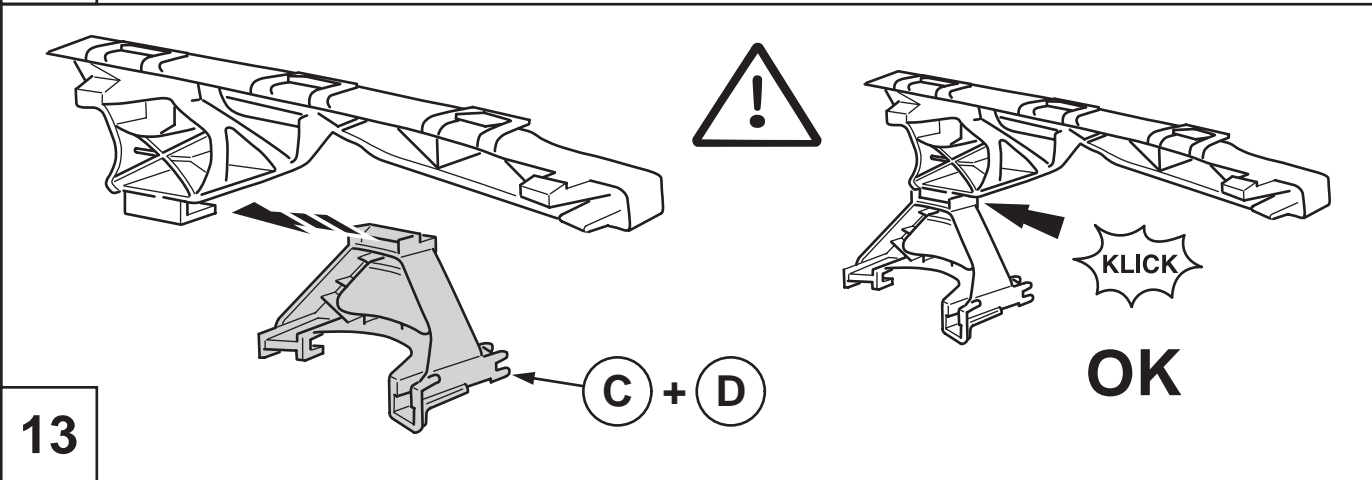
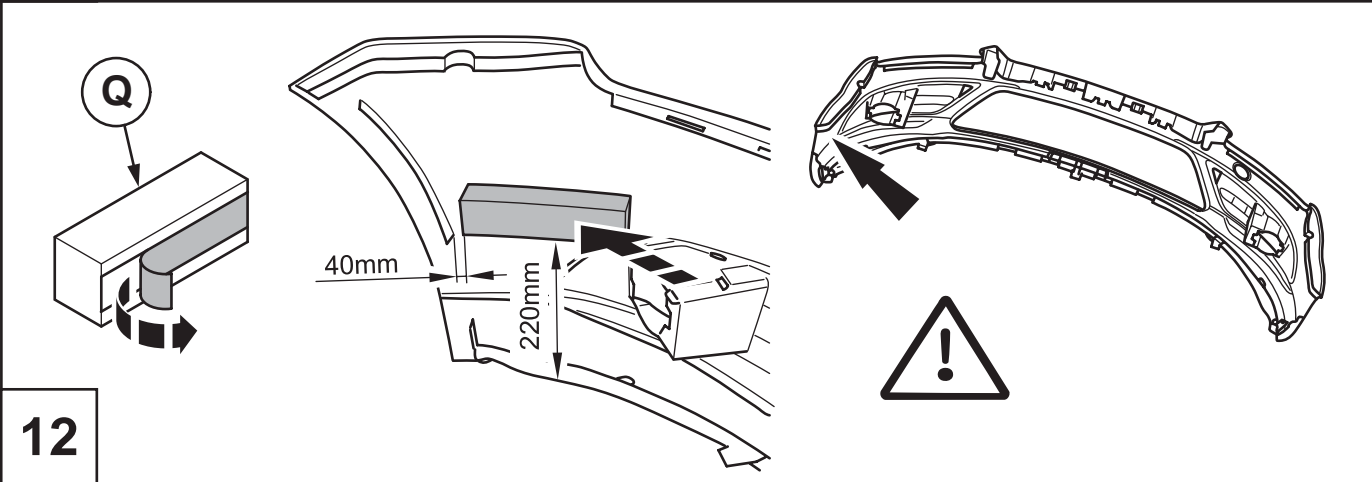
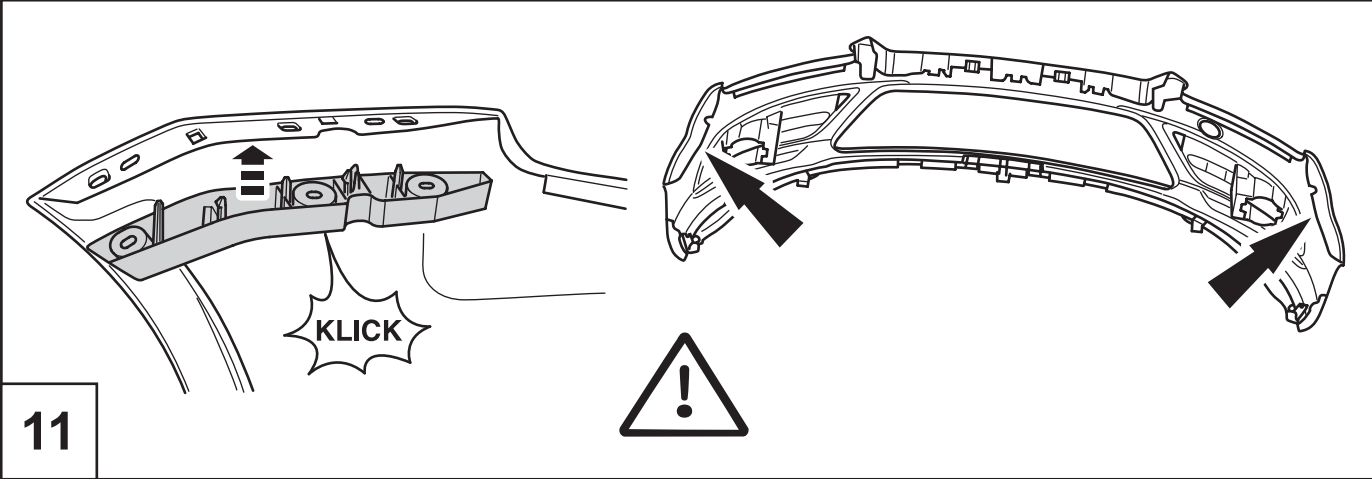

SK5M5J 17B971 AA

HM02 E 11703898 002

© Copyright Ford 2006

15/17

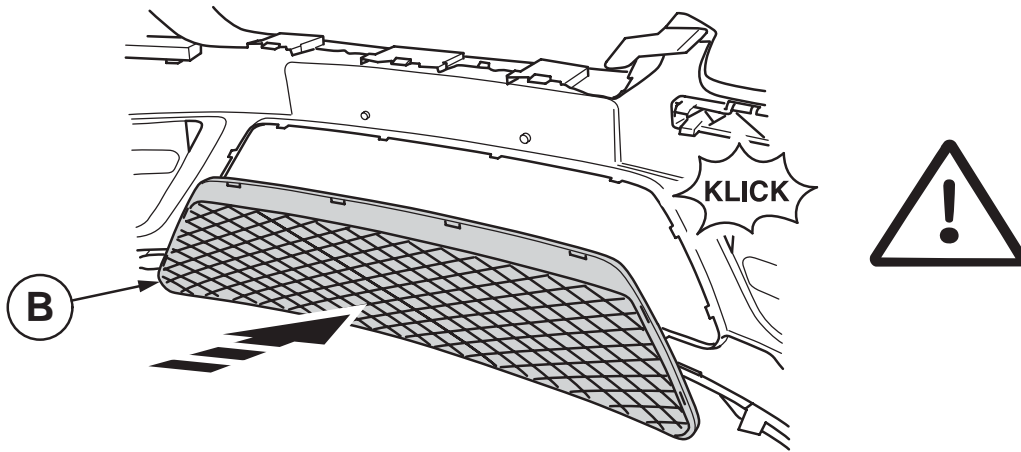

15

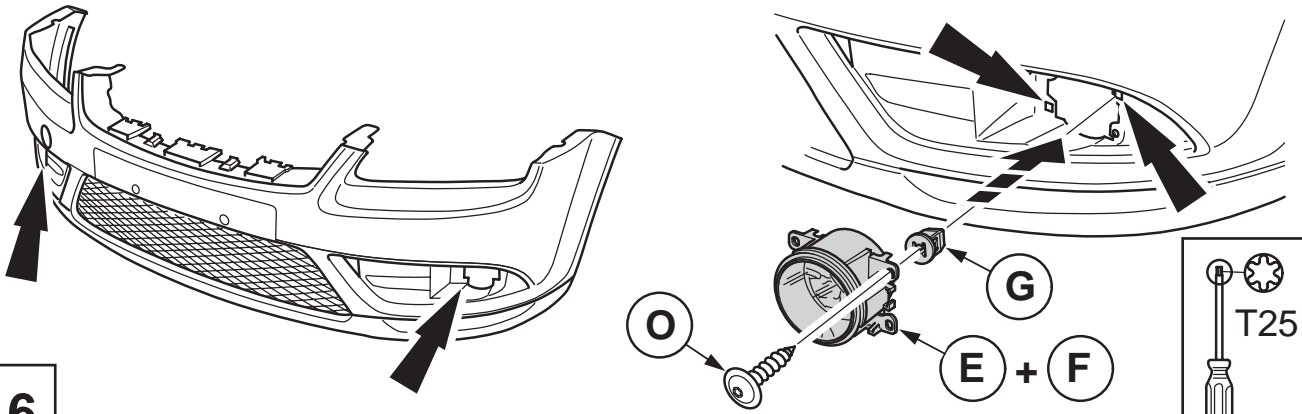

16

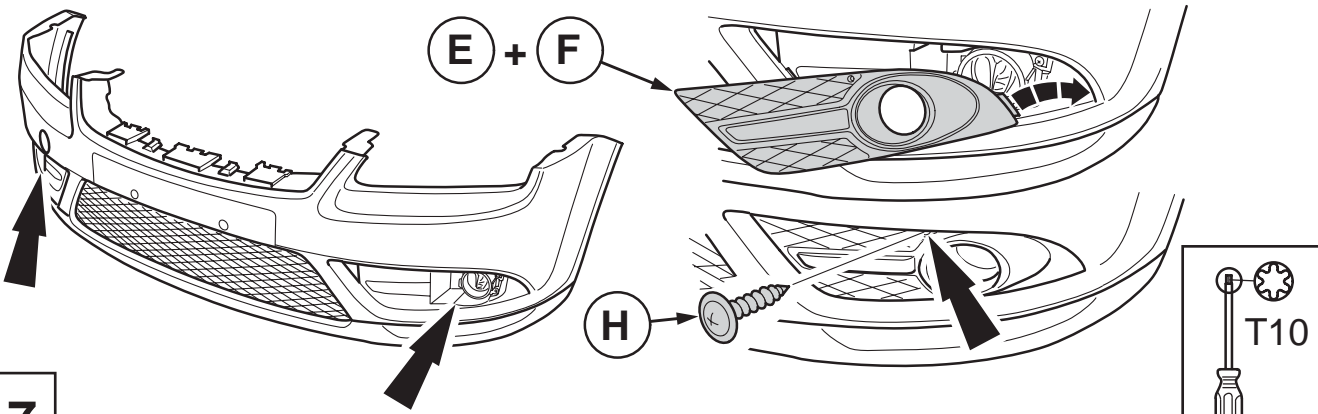

17

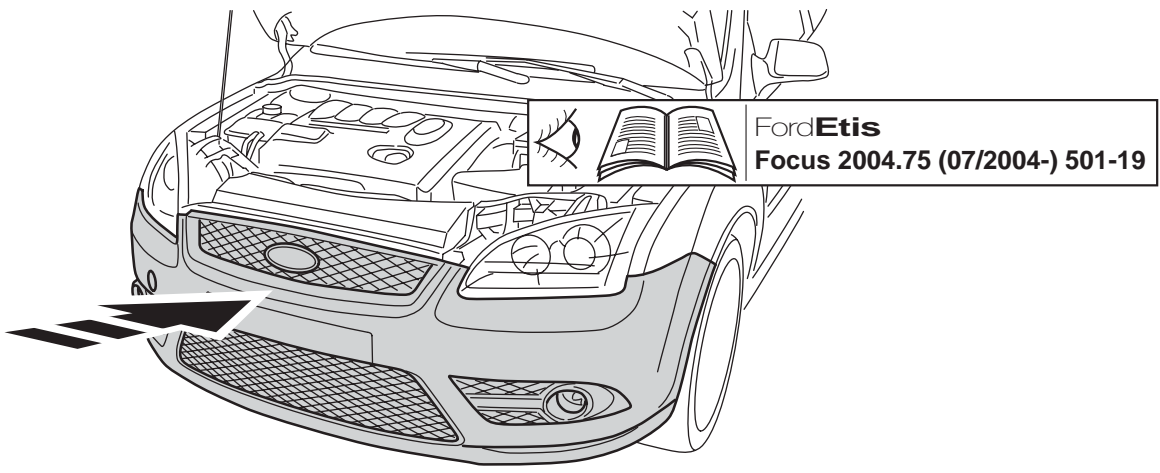

18

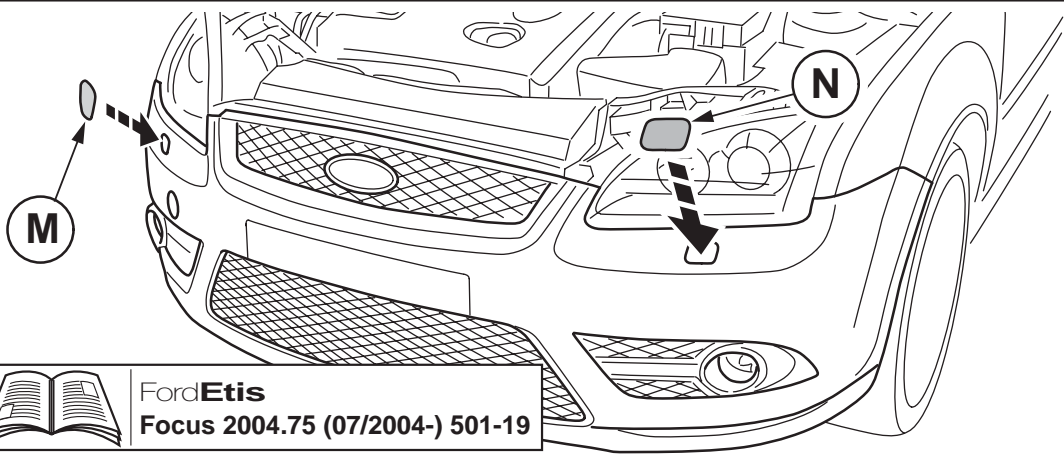

19

  **Ford Etis**
Focus 2004.75 (07/2004-) 501-19

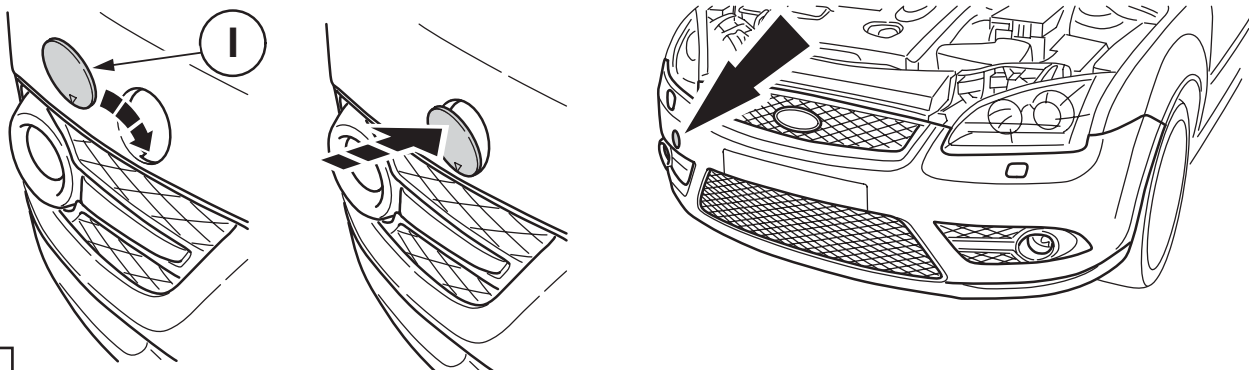

20

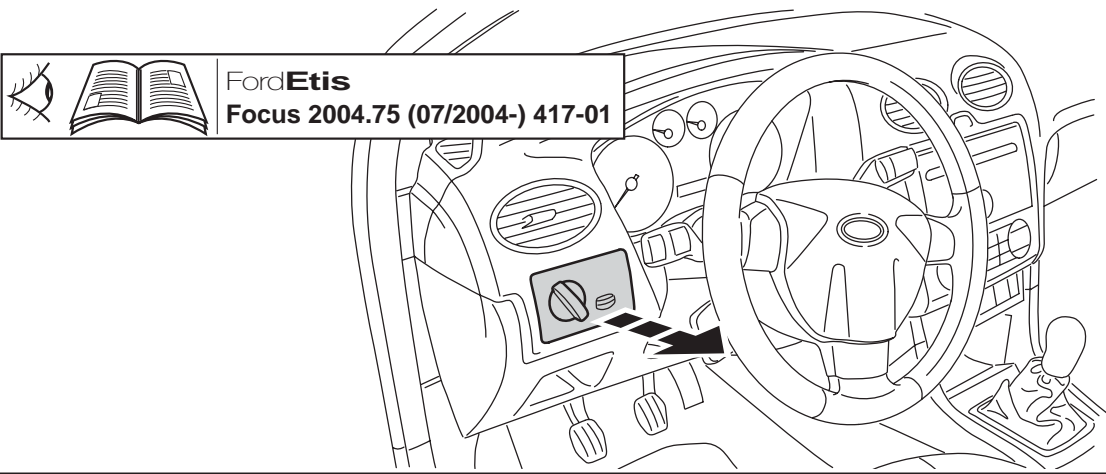

21

  **Ford Etis**
Focus 2004.75 (07/2004-) 417-01

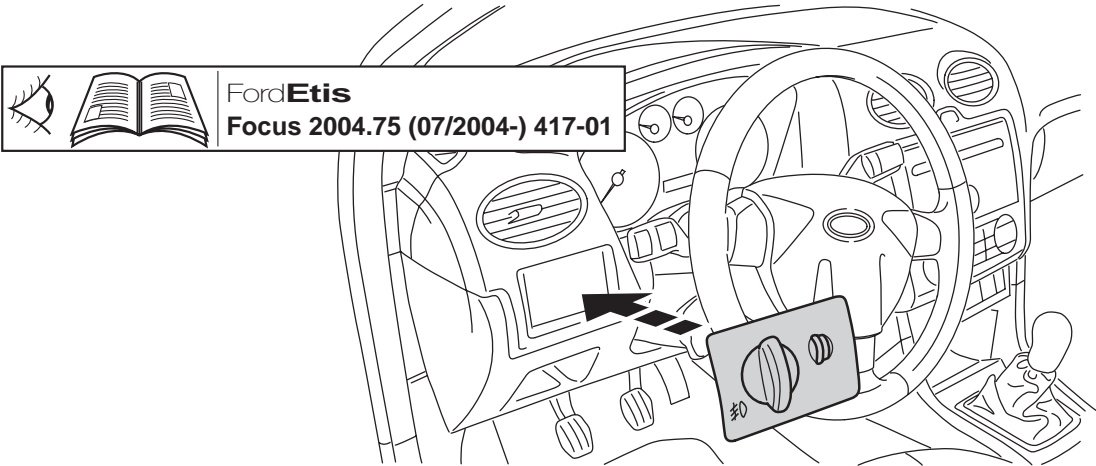

22

  **Ford Etis**
Focus 2004.75 (07/2004-) 417-01